

基隆市立安樂國民小學 114 學年度課程發展委員會第一次會議紀錄

1、時間：115 年 5 月 20 日（星期三）15 時

2、地點：教師辦公室

3、主席：陳校長建豪

紀錄：王之柔

4、出席人員：如簽到表

5、主席致詞：今天將針對本學年課程計畫實施情形進行檢視，並規劃 115 學年度課程計畫，提案討論時請委員提供寶貴意見。

6、討論事項：

案由一：有關本校 114 學年度課程評鑑事宜/結果，如說明。

說明：

(1)有關本校 114 學年度課程願景、目標及架構，提請討論。

(2)有關本校 114 學年度部定課程實施情形，提請討論。

(3)有關本校 114 學年度彈性學習課程實施情形，提請討論。

決議：針對課發會委員填寫之課程評鑑檢核表意見，以及第一、二學期期末課程評鑑發表會之檢討結果，據以編擬 115 學年度課程計畫。

案由二：有關本校 113-114 學年度彈性學習課程備查意見修改討論。

說明：

(1)依據基隆市 113-114 學年度「國民小學及國民中學課程計畫備查作業」備查結果及修正意見一覽表、113-114 學年度「國民小學及國民中學課程計畫備查作業」(英語融入彈性課程教學計劃)備查結果及修正意見一覽表。

(2)113 學年度「國民小學及國民中學課程計畫備查作業」備查結果及修正意見為：

□ 其他建議事項：
課發會第一次會議紀錄案由一有關學校課程評鑑，建議可結合學校課程評鑑計畫所附之課程評鑑檢核表(頁451-454)，進行實質的課程評鑑作業，並善用課程評鑑結果，提供做為修訂校本課程發展之依據。

(3)114 學年度「國民小學及國民中學課程計畫備查作業」備查結果及修正意見為：

<p>4、其他建議事項；</p> <p>1. 課發會第一次會議紀錄案由一有關學校課程評鑑，建議可結合學校課程評鑑計畫所附之課程評鑑檢核表，進行實質的課程評鑑作業，並善用課程評鑑結果，提供做為修訂校本課程發展之依據。另可強化課程實施歷程與學習成果紀錄，提升學生反思與學習歷程檔案品質。</p> <p>2. 課程架構表(P47-49頁)建議於表格中補充「各議題於各年級實施之學期別、節數及對應班級」，例如：「性平教育／四年級下學期／6節／全班實施」等明確資訊。</p>
--

(4)113-114 學年度「國民小學及國民中學課程計畫備查作業」(英語融入彈性課程教學計劃)

備查結果及修正意見為：

		113 學年度	114 學年度	
學校名稱	備查結果			教學計畫 審查意見 與結果
	通過	修正後 通過	不 通過	
安樂國小	部分 V	部分 V		
		<p>英語融入彈性課程教學計劃修正意見</p>	<p>英語融入彈性課程教學計劃修正意見</p>	<p>教學計畫 審查意見 與結果</p>
		<p>● 已用圖示呈現校訂課程架構，非常好。</p> <p>1、低年級課程計畫：1、2 年級通過</p> <p>(1)有依照 112 學年度的計畫修正，很棒。</p> <p>(2)建議可嘗試加上教師英語指導語，以了解課程中英語文融入使用的情形。</p> <p>2、中、高年級課程計畫：3、4、5、6 年級(通過)</p> <p>(1)已符合彈性課程跨域及以任務設計呈現探究歷程的設計，很棒。</p> <p>(2)建議可嘗試加上教師英語指導語，以了解課程中英語文融入使用的情形。</p>	<p>1. 低年級課程計畫已有英語指導語，非常清楚，可增加學生語言鷹架以確認學習成效。</p> <p>2. 中年級課程計畫已有英語指導語，非常清楚，可增加學生語言鷹架以確認學習成效。可將整學期的單元透過表現任務整合，學生在透過探究歷程後完成的作品)，也可獲悉學生在跨域學習的成果。</p> <p>3. 高年級課程計畫很喜歡五年級的設計，以學生為主的探究活動，有引導學生自我省思、覺察進我的設計。六年級的教學主題也很有意思！整體有跨域設計的精神，鷹架！</p>	<p>低年級課程計畫修正後通過(於學期中修正)</p> <p>中年級課程計畫修正後通過(於學期中修正)</p> <p>高年級課程計畫通過</p>

決議：

(1)請課發會委員填寫課程評鑑檢核表，並依據檢核表所提意見，據以編擬115學年度課程計畫。

(2)113-114學年度課程架構表中，各學年之「法律規定教育議題實施規劃表」均已清楚呈現各議題於各年級實施之學期別、節數及對應班級。

(3)有關113學年度「國民小學及國民中學課程計畫備查作業」(英語融入彈性課程教學計畫)建議「可嘗試加入教師英語指導語」一節，已納入114學年度課程計畫中辦理。

(4)針對114學年度「國民小學及國民中學課程計畫備查作業」(英語融入彈性課程教學計畫)建議「增加學生語言鷹架，以確認學生學習成效，並於學期中進行修正」一節，已於114學年度開學前轉知授課教師配合辦理，並據以編擬115學年度課程計畫。

案由三：確認本校115學年度彈性學習課程架構、各年級授課時數、跨領域課程時數。

說明：

(1)115學年度彈性學習課程架構規劃如附件一。

(2)115學年度各年級授課時數、各領域課程時數依據教育部十二年國民基本教育課程綱要總綱辦理。

(3)115學年度各年級授課時數、跨領域課程時數規劃如附件二。

(4)115學年度特教班授課時數比照普通班授課時數。

決議：通過

案由四：有關本校114學年度校外人士入校協助課程教學情形，提請討論

說明：依據本校「基隆市安樂區安樂國民小學校外人士協助教學或活動要點」辦理。

決議：114學年度校外人士入校協助課程教學活動，均依據本校「基隆市安樂區安樂國民小學校外人士協助教學或活動要點」提出申請與審查，且符合規定，故維持原有規劃。

案由五：有關本校 115 學年度游泳教學規劃，提請討論。

說明：

(1) 游泳教學實施年級、課程規劃與學習節數。

(2) 游泳教學作息安排與調整情形。

決議：

(1) 游泳教學實施年級、課程規劃與學習節數

上課年級	次數	節數
上學期	二至六年級 5 次	每年級各 10 節
下學期	一至六年級 5 次	每年級各 10 節

◎課程規劃

課程包含水域安全知識教育、游泳能力及水中自救能力教學，預期六年級畢業生通過率達 80% 以上。

授課時程	初 級 班 (入門)		進 階 班	
	課 程 內 容	時間分配 (分鐘)	課 程 內 容	時間分配 (分鐘)
第一次	游泳池環境介紹 (安全宣導)	10	游泳池環境介紹 (安全宣導)	10
	點名、暖身操、淋浴 樂趣化教學、閃氣練習 水母漂、一字漂、水中站立 腳踏漂浮 (持浮板及徒手)	15 15 15 15	點名、暖身操、淋浴 樂趣化教學、推泳練習 蛙式腿部動作講解及練習 蛙式腿部動作 (藉物打水)	15 15 15 15
第二次	點名、暖身操、淋浴 水母漂、一字漂、水中站立 韻律呼吸、腳踏漂浮 推泳腿部動作 (藉物打水)	10 15 15 15	點名、暖身操、淋浴 求生泳 (拍筋自解) 蛙式腿部動作 (藉物打水) 蛙式手臂動作講解及練習 樂趣化教學	10 15 15 15
	休息、更衣、點名	10	休息、更衣、點名	10
第三次	點名、暖身操、淋浴 韻律呼吸、推泳腿部動作練習 推泳手部動作講解及練習 推泳行進划手練習 推泳手腳配合 (持浮板及徒手)	10 15 15 15 15	點名、暖身操、淋浴 求生泳 (水母漂拍筋自解) 蛙式腿部動作 (持浮板及徒手) 蛙式行進划手練習 蛙式手腳聯合動作練習 休息、更衣、點名	10 15 15 15 15
	休息、更衣、點名	10	休息、更衣、點名	10
第四次	點名、暖身操、淋浴 推泳手腳配合 (持浮板及徒手) 推泳換氣講解及練習 推泳腿部動作練習 仰漂講解及練習	10 15 15 15 15	點名、暖身操、淋浴 求生泳 (仰漂自救及站立) 蛙式腿部動作 (持浮板及徒手) 蛙式手腳聯合動作練習 蛙式換氣講解及練習	10 15 15 15 15
	休息、更衣、點名	10	休息、更衣、點名	10
第五次	點名、暖身操、淋浴 求生泳 (水母漂自救) 推泳聯合動作練習 仰式打水講解及練習 測驗	10 15 15 15 15	點名、暖身操、淋浴 求生泳 (深水練習) 蛙式手腳聯合動作練習 蛙式換氣講解及練習 測驗	10 15 15 15 15
	休息、更衣、點名	10	休息、更衣、點名	10

活動內容(應含游泳及自救能力課程)

其他特色規劃方式(如提升救生觀念與相關技能課程等)

1-2 年級以親水體驗及自救能力為主要教學目標。3-6 年級以水中安全、自救課程為基本規劃課程，並依學生游泳能力進行能力分組教學，依教育部頒佈能力等級標準實施游泳能力檢測。

(2) 游泳教學作息安排與調整情形：規劃於健康與體育課程中實施五週游泳課程，並於開學後兩週開始進行。考量游泳教學需有較完整之授課時段，原本分開授課、未連續安排之健康與體育課程，於實施游泳教學之五週期間調整為兩節連續上課，以利課程進行與學生移動安排。

(3) 惟實際實施總堂數，將視教育部及教育處之年度補助經費進行彈性調整。

案由六：確認 115 學年度總體課程各領域單元活動行事規劃。

決議：

(1) 各學年依據各行政處室公告之 115 學年度學校重大行事融入各學習領域。

(2) 上學期 21 週，開學日 115 年 8 月 31 日，休業式 116 年 1 月 20 日。

(3) 下學期 21 週，開學日 116 年 2 月 11 日，休業式 116 年 6 月 30 日。

案由七：確認 115 學年度各領域教科書版本。

說明：依據各學年、各領域教師於 115 年 5 月 11 日確認之版本。(如附件三)

決議：通過

7、主席結論：

(1) 請教務處依本次會議決議事項，儘速辦理各相關事項

(2) 請各學年、各領域召集人於 6 月 10 日前完成彈性學習課程計畫修整，並將各學年、各領域課程計畫紙本繳交至教務處。

(3) 感謝各相關同仁的協助使得本校各項課程均能順利推動。

散會。

伍、彈性學習課程計畫(校訂課程)

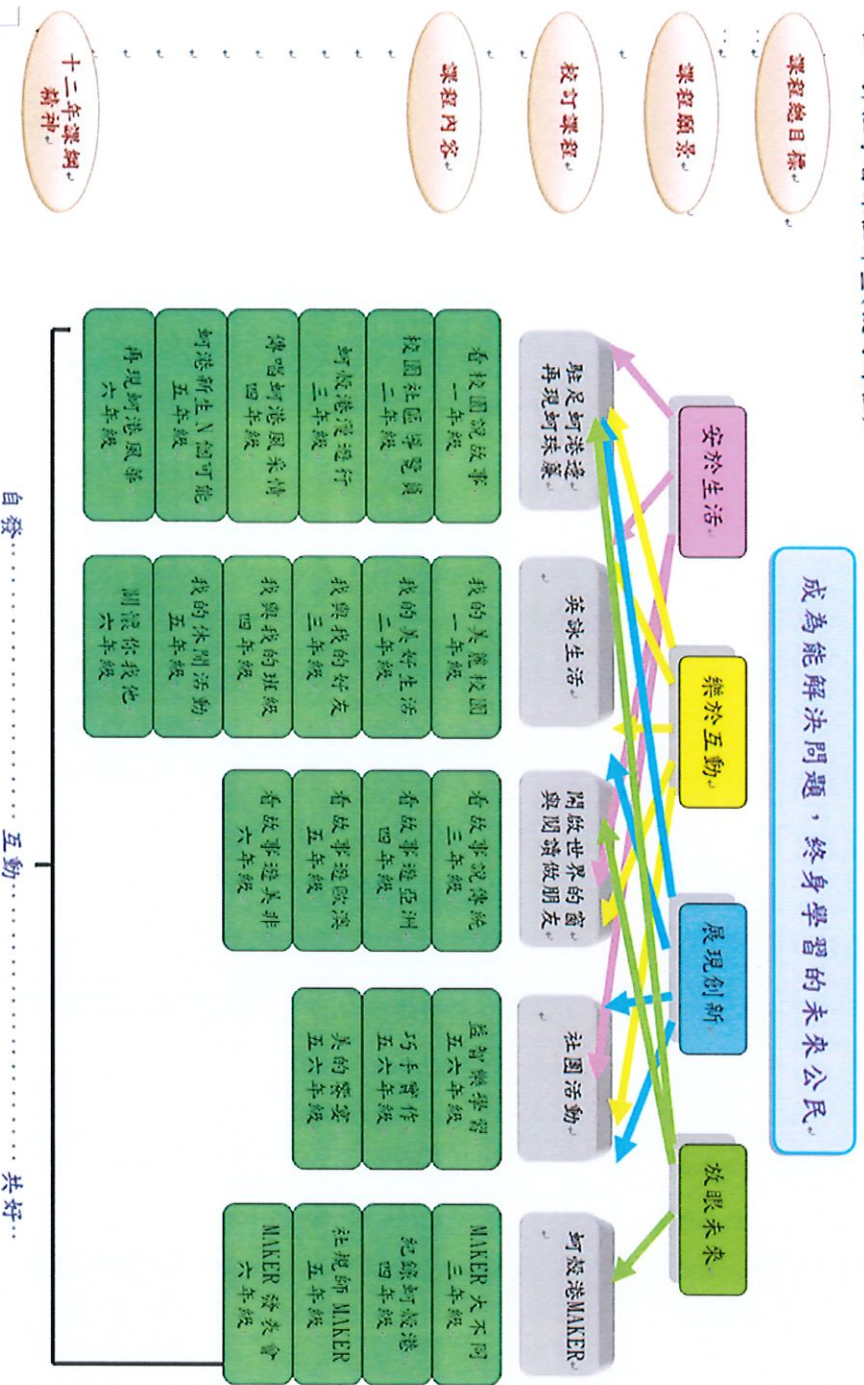

附件二

115 學年度各年級領域/科目及彈性學習課程名稱與節數一覽表

單位:每週教學時數

		年級					
		一	二	三	四	五	六
領域 課程	國語文	20	20	25	25	26	26
	本國 國語文	6	6	5	5	5	5
	本上語言/新住民語文/ 臺灣手語	1	1	1	1	1	1
	英語	0	0	1	1	2	2
	數學(4)	4	4	4	4	4	4
	社會(2+1)			3	3	3	3
	自然科學(3)			3	3	3	3
	藝術(3)	6	6	3	3	3	3
	生活 課程 (6)			2	2	2	2
	綜合活動(2)			3	3	3	3
健康與體育(3)	3	3	3	3	3	3	
學校實際領域學習節數(A)	20	20	25	25	26	26	
彈性 學習 課程 類 別	網要規定校訂課程節數	2-4	2-4	3-6	3-6	4-7	4-7
	統整性探究課程	1. 駁足柯港邊· 再現柯珠廉 -每週1節 (一學期26節,其 中6節雙語教學) -每週2節 (一學期34節)	1. 駁足柯港邊· 再現柯珠廉 -每週1節 (一學期26節,其 中6節雙語教學) -每週2節 (一學期34節)	1. 駁足柯港邊· 再現柯珠廉 -每週1節 (一學期26節,其 中6節雙語教學) -每週1節 (一學期14節) 2. 英冰生活 -每週1節 (一學期14節) 3. 開啟世界的窗 ·與閱讀做朋友 -每週1節 (一學期20節)	1. 駁足柯港邊· 再現柯珠廉 -每週1節 (一學期26節,其 中6節雙語教學) -每週1節 (一學期14節) 2. 英冰生活 -每週1節 (一學期14節) 3. 開啟世界的窗 ·與閱讀做朋友 -每週1節 (一學期20節)	1. 駁足柯港邊· 再現柯珠廉 -每週2節 (一學期40節,其 中10節雙語教學) -每週0.5節 (一學期10節) 3. 開啟世界的窗 ·與閱讀做朋友 -每週1節 (一學期20節)	1. 駁足柯港邊· 再現柯珠廉 -每週2節 (一學期40節,其 中10節雙語教學) 2. 英冰生活 -每週0.5節 (一學期10節) 3. 開啟世界的窗 ·與閱讀做朋友 -每週1節 (一學期20節)
	社團活動與技藝課程						
	特殊需求領域課程						
	學校實際校訂課程節數(B)	3	3	4	4	6	6
	網要規定節數	22-24	22-24	28-31	28-31	30-33	30-33
	學校實際節數	23	23	29	29	32	32
	每週學習 總節數 (A+B)						
	其他(議題課程、學校行事活動)			1. 柯殼港 MAKER -每週1節 (一學期20節)	1. 柯殼港 MAKER -每週1節 (一學期20節)	1. 柯殼港 MAKER -每週1節 (一學期20節) 2. 學校行事 -每週0.5節 (一學期10節)	1. 柯殼港 MAKER -每週1節 (一學期20節) 2. 學校行事 -每週0.5節 (一學期10節)

基隆市安樂國小115學年度教科書評選結果

年級	科目	版本	年級	科目	版本
一年級	國語文	康軒	四年級	國語文	康軒
	數學	翰林		數學	翰林
	生活	康軒		社會	康軒
	健康與體育	翰林		自然科學	翰林
	英語(自費)	翰林 Twinkle		健康與體育	南一
	閩南(自費)	真平		綜合活動	南一
二年級	客語	康軒	藝術	康軒	
	國語文	康軒	英語	康軒 Wonder World 3	
	數學	翰林	閩南(自費)	康軒	
	生活	康軒	客語	康軒	
	健康與體育	翰林	國語文	康軒	
	英語(自費)	翰林 Hooray 3	數學	康軒	
三年級	閩南(自費)	真平	五年級	社會	翰林
	客語	康軒		自然科學	康軒
	國語文	翰林		健康與體育	翰林
	數學	康軒		綜合活動	南一
	社會	南一		藝術	康軒
	自然科學	翰林		英語	何嘉仁 Super Fun
六年級	健康與體育	翰林	六年級	閩南(自費)	康軒
	綜合活動	康軒		客語	康軒
	藝術	康軒		國語文	翰林
	英語	翰林 Here We Go		數學	康軒
	閩南(自費)	康軒		社會	翰林
	客語	康軒		自然科學	康軒
			健康與體育	南一	
			綜合活動	翰林	
			藝術	康軒	
			英語	康軒 Wonder World 7	
			閩南(自費)	真平	
			客語	康軒	

基隆市立安樂國民小學 114 學年度課程發展委員會第一次會議

簽到表

- 1、 時間：115 年 5 月 20 日(星期三)15 時
- 2、 地點：教師辦公室
- 3、 出席人員

職 稱	姓 名	簽名處	備註
校 長	陳建豪	陳建豪	
家長代表	倪宛筠	倪宛筠	
行政代表 教務主任	連婉珍	連婉珍	
行政代表 學務主任	邱匡毅	邱匡毅	藝術領域代表
行政代表 總務主任	李守唐	李守唐	
行政代表 教學組長	王之柔	王之柔	
行政代表 註冊組長	李彥融	李彥融	
行政代表 特教組長	孫詩涵	孫詩涵	
一年級教師代表	鄭廣慈	鄭廣慈	
二年級教師代表	林怡汝	林怡汝	社會、綜合活 動、生活領域代 表
三年級教師代表	彭志偉	彭志偉	健康與體育領域 代表

四年級教師代表	張榮祐	張榮祐	
五年級教師代表	李雅雯	李雅雯	
六年級教師代表	潘培文	潘培文	
科任教師代表	張淑華	張淑華	語文領域代表 -國語文
數學領域代表	陳裕升	陳裕升	
語文領域代表 -英語文	陳仲潔	陳仲潔	
自然科學領域代表	陳曠聲	陳曠聲	
特教班教師代表	趙曼暄	請假	

基隆市安樂國民小學課程評鑑參考原則附件

【課程總體架構評鑑表】

評鑑對象	評鑑層面	評鑑重點	課程發展品質原則	評鑑資料與方法	評鑑結果			
					完全符合	多數符合	多數不符合	完全不符合
課程總體架構	設計	教育效益	<p>1. 學校課程願景，能掌握課綱之基本理念、目標及學校之教育理想。</p> <p>2. 各領域及彈性學習課程之學習節數規劃，能適合學生學習需要，獲致高學習效益。</p>	<p>1. 檢視分析學校課程計畫中課程總體架構內容</p>	完全符合	多數符合	多數不符合	完全不符合
					√			
		內容結構	<p>1. 內含課綱及主管機關規定之必備項目，如背景分析、課程願景、各年級各領域及彈性學習課程節數分配表、法律規定教育議題實施規劃、學生畢業考或會考後至畢業前課程規劃、課程實施與評鑑說明以及各種必要附件。</p> <p>2. 各年級各領域及彈性學習課程教學節數和總節數規劃符合課綱規定。</p> <p>3. 適切規劃法律規定教育議題之實施方式。</p>		√			
					√			
					√			
		邏輯關連	<p>1. 學校課程願景、發展特色和各類彈性學習課程主軸，能與學校發展及所在社區文化等內外相關重要因素相連結。</p>		√			
					√			
		發展過程	<p>1. 學校背景因素之分析，立基於課程發展所需之重要證據性資料。</p> <p>2. 規劃過程具專業參與性並經學校課程發展委員會審議通過。</p>		√			
					√			
		實施準備	師資專業	<p>1. 校內師資人力及專長足以有效實施各領域及彈性學習課程。</p> <p>2. 校內行政主管和教師已參加主管機關及學校辦理之新課程專業研習或成長活動，對課程綱要內容有充分理解。</p> <p>3. 教師積極參與各領域教學研究會、年級會議及專業學習社群之專業研討、共同備課、觀課和議課活動，熟知任教課程之課綱、課程計畫及教材內容。</p>	<p>1. 教師提供相關研習證明(證書)。</p> <p>2. 成立人才資料庫。</p> <p>3. 開班親會，校網連結，聯絡簿。</p>	√		
√								
√								
√								
√								
家長溝通	<p>1. 學校課程計畫能獲主管機關備查，並運用書面或網路等多元管道向學生與家長說明。</p>		√					
			√					
			√					
教材資源	<p>1. 各領域及彈性學習課程所需審定本教材，已依規定程序運用，自編教材及相關教學資源能呼應課程目標並依規定審查。</p> <p>2. 各領域及彈性學習課程之實施場地與設備，已規劃妥善。</p>		√					
			√					
學習促進		<p>1. 規劃必要措施，以促進課程實施及其效果，如辦理課程相關之展演、競賽、活動、能力檢測、學習護照</p>		√				
				√				

		等。					
實施情形	教學實施	<p>1. 教師依課程計畫之規劃進行教學，教學策略和活動安排能促成本教育階段領域核心素養、精熟學習重點及達成彈性學習課程目標。</p> <p>2. 教師能視課程內容、學習重點、學生特質及資源條件，採用相應合適之多元教學策略，並重視教學過程之適性化。</p>	<p>1. 教師觀課記錄。</p> <p>2. 學習扶助紀錄、領域小組會議記錄。</p> <p>3. 期末課程評鑑。</p>	✓			
				✓			
效果	教育成效	<p>1. 教師於教學過程之評量或定期學習成就評量之內容與方法，能掌握課綱及課程計畫規劃之核心素養、學習內容與學習表現，並根據評量結果進行學習輔導或教學調整。</p> <p>2. 各領域教學研究會、年級會議及各教師專業學習社群，能就各課程之教學實施情形進行對話、討論，適時改進課程與教學計畫及其實施。</p>	<p>1. 學生於各領域及彈性學習課程之學習結果表現，符合預期教育成效，展現適性教育特質。</p>	✓			
				✓			
			<p>1. 質化評量。</p> <p>2. 歲末教學成果展。</p> <p>3. 親職專刊。</p>	✓			

課程總體架構實施之反思與建議

無意見

評鑑人員簽章：

邱志毅 李彥倫
王仁榮 孫詩涵 連婉萍

115年 5月 12日

註：表格不敷填寫時得自行增加，或另以紙張書寫裝訂。

基隆市安樂國民小學課程評鑑參考原則附件

【部定課程評鑑表】

評鑑對象	評鑑層面	評鑑重點	課程發展品質原則	評鑑資料與方法	評鑑結果				
					完全符合	多數符合	多數不符合	完全不符合	
部定課程	設計	素養導向	1. 領域內各單元/主題之教學設計，適合學生的能力、興趣和動機，有效促進核心素養之達成。 1. 內含課綱及所屬地方教育行政主管機關規定課程計畫中應包含之項目。	1. 檢視分析部定課程計畫。	✓				
					內容結構	✓			
						邏輯關連	✓		
					發展過程		✓		
						師資專業	✓		
					家長溝通		✓		
						教材資源	✓		
					學習促進		✓		
						教學實施	✓		
					評量回饋		✓		
						實施情形	✓		
					1. 校內師資人力及專長足以有效實施各領域課程對課程綱要內容有充分理解，熟知任教課程之課綱、課程計畫及教材內容。		1. 研習證明。 2. 網頁公告。 3. 教材審核表。 4. 評量方式計畫。	✓	
1. 學校課程計畫能獲主管機關備查，並運用書面或網路等多元管道向學生與家長說明。		✓							
1. 各領域課程所需審定本教材，已依規定程序選用，自編教材及相關教學資源能呼應課程目標並依規定審查。		✓							
1. 規劃必要措施，以促進課程實施及其效果，如辦理課程相關之展演、競賽、活動、能力檢測、學習護照等。		✓							
1. 教師依課程計畫之規劃進行教學，能採用相符合適之多元教學策略，並重視教學過程之適性化。	1. 觀課課紀錄。	✓							
1. 教師於教學過程能掌握課綱及課程計畫規劃之核心素養、學習內容與學習表現。教學後，專業團隊能就各課程之教學實施情形進行對話、討論，適時改進課程與教學計畫及其實施。		✓							

效果	素養達成	持續進展	1. 各學習階段/年級學生於各領域之學習結果表現,能達成各該領域課綱訂定之本教育階段核心素養,並精熟各學習重點。	1. 學生作品。				
					1. 學生在各領域之學習結果表現,於各年級和學習階段具持續進展之現象。	✓		
					✓			

部定課程實施之反思與建議

評鑑人員簽章:

張永峰
陳仲潔
蔣曼宜
陳漢偉

115年4月15日

註：表格不敷填寫時得自行增加，或另以紙張書寫裝訂。

基隆市安樂國民小學課程評鑑參考原則附件

【校訂課程評鑑表】

評鑑對象	評鑑層面	評鑑重點	課程發展品質原則	評鑑資料與方法	評鑑結果										
					完全符合	多數符合	多數不符合	完全不符合							
校訂課程	設計	學習效益	<p>1. 各彈性學習課程之單元或主題內容，符合學生的學習需要及身心發展層次，對其持續學習與發展具重要性。</p> <p>2. 各彈性學習課程之教材、內容與活動，重視提供學生練習、體驗、思考、探究、發表和整合之充分機會，學習經驗之安排具情境脈絡化、意義化和適性化特徵，確能達成課程目標。</p> <p>1. 各彈性學習課程之組成單元或主題，彼此間符合課程組織的順序性、繼續性和統整性原則。</p> <p>邏輯關連</p> <p>1. 各年級各彈性學習課程之規劃主題，能呼應學校課程願景及發展特色。</p> <p>2. 各彈性學習課程之教學單元或主題內容、課程目標、教學時間與進度和評量方式等，彼此間具相互呼應之邏輯合理性。</p> <p>發展過程</p> <p>1. 規劃與設計過程中，能蒐集且參考及評估各彈性學習課程規劃所需的重要資料，如相關主題的政策文件與研究文獻、學校課程願景、可能之教材與教學資源、學生先備經驗或成就與發展狀態、課程與教學設計參考文獻等。</p> <p>2. 規劃與設計過程具專業參與性，經由彈性學習課程規劃小組、年級會議或相關教師專業學習社群之共同討論，並經學校課程發展委員會審議通過。特殊需求類課程，並經特殊教育相關法定程序通過。</p>	<p>評鑑資料與方法</p> <p>1. 學習單。</p> <p>2. 紙筆測驗。</p> <p>3. 實作。</p> <p>4. 討論報告。</p>	完全符合	多數符合	多數不符合	完全不符合							
					內容結構	<p>1. 各彈性學習課程之組成單元或主題，彼此間符合課程組織的順序性、繼續性和統整性原則。</p>	<p>1. 課程參與。</p> <p>2. 開班規畫，校網連結，聯絡簿。</p> <p>3. 課發會通過。</p> <p>4. 作品呈現。</p>	✓							
					邏輯關連	<p>1. 各年級各彈性學習課程之規劃主題，能呼應學校課程願景及發展特色。</p> <p>2. 各彈性學習課程之教學單元或主題內容、課程目標、教學時間與進度和評量方式等，彼此間具相互呼應之邏輯合理性。</p>			✓						
					發展過程	<p>1. 規劃與設計過程中，能蒐集且參考及評估各彈性學習課程規劃所需的重要資料，如相關主題的政策文件與研究文獻、學校課程願景、可能之教材與教學資源、學生先備經驗或成就與發展狀態、課程與教學設計參考文獻等。</p> <p>2. 規劃與設計過程具專業參與性，經由彈性學習課程規劃小組、年級會議或相關教師專業學習社群之共同討論，並經學校課程發展委員會審議通過。特殊需求類課程，並經特殊教育相關法定程序通過。</p>			✓						
					實施準備	師資專業	師資專業	<p>1. 校內師資人力及專長足以有效實施彈性學習課程。</p>	<p>1. 課程參與。</p> <p>2. 開班規畫，校網連結，聯絡簿。</p> <p>3. 課發會通過。</p> <p>4. 作品呈現。</p>	完全符合	多數符合	多數不符合	完全不符合		
										家長溝通	<p>1. 學校課程計畫能獲主管機關備查，並運用書面或網路等多元管道向學生與家長說明。</p>	✓			
										教材資源	<p>1. 彈性學習課程所需審定本教材，已依規定程序選用，自編教材及相關教學資源能呼應課程目標並依規定審查。</p> <p>2. 彈性學習課程之實施場地與設備，已規劃妥善。</p>	✓			
										學習促進	<p>1. 規劃必要措施，以促進課程實施及其效果，如辦理課程相關之展演、競賽、活動、能力檢測、學習護照等。</p>	✓			

實施情形	教學實施	1. 教師依課程計畫之規劃進行教學，多元教學策略和活動安排能重視教學過程之適性化，及達成彈性學習課程目標。 2. 教師能視課程內容、學習重點、學生特質及資源條件，採用相應合適之多元教學策略。	1. 活動成果照片。 2. 學習單。				
效果	評量回饋	1. 教師於教學過程之評量或定期學習成就評量之內容與方法，能掌握課綱及課程計畫規劃之核心素養、學習內容與學生學習表現，並根據評量結果進行學習輔導或教學調整。 2. 各領域教學研究會、年級會議及各教師專業學習社群，能就各課程之教學實施情形進行對話、討論，適時改進課程與教學計畫及其實施。	1. 觀議課記錄。				
	目標達成	1. 學生於各類彈性學習課程之學習結果表現，能符合課程設計之預期課程目標，並具教育之積極正向價值。				✓	
	持續進展	1. 學生於各類彈性學習課程之學習成就表現，具持續進展之現象。				✓	

校訂課程實施之反思與建議

評鑑人員簽章：

潘雅文 李雅雯 鄭廣慈
林怡汝 張榮祐 彭志偉

115年 5月 18日

註：表格不敷填寫時得自行增加，或另以紙張書寫裝訂。